

KÖGEL

NOVUM: LIGHT & STRONG

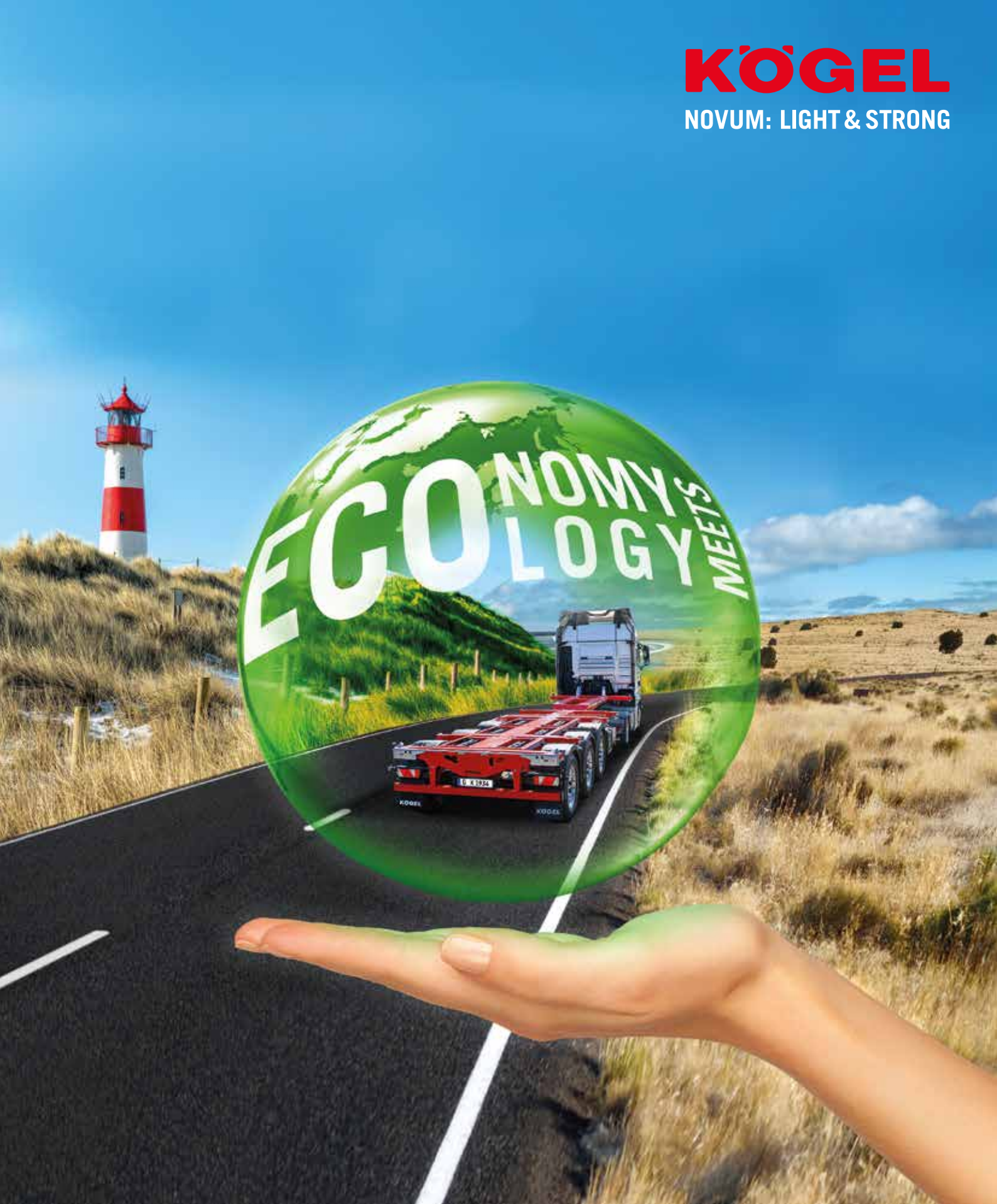

CHASIS PARA CONTENEDORES KÖGEL

PASSIONEERING PARA NUESTROS CLIENTES

¿Qué es aún más emocionante que el transporte? ¡El futuro del transporte! Nos dedicamos a ello con toda nuestra pasión y energía, basándonos en la convicción y la experiencia sobre la necesidad de continuar repensando una y otra vez la rentabilidad con el fin de optimizarla aún más. La presión competitiva sobre ustedes, estimados clientes, aumenta constantemente. Es bueno que podamos librarles de una parte de esta carga. Esto no solo implica las mercancías que ustedes transportan diariamente con nuestros innovadores remolques. La estrecha colaboración y la asociación con ustedes es la fuente de todas las innovaciones. Esta es la única manera de identificar de inmediato las necesidades y requisitos cambiantes y poner en práctica las soluciones adecuadas. El arte de la ingeniería «Made in Germany», al que hemos sido leales durante más de 80 años, nos ayuda en este caso. Esto incluye nuestro compromiso con la calidad sin concesiones y nuestro equipo dedicado y competente.

De la práctica al plan, pasando por la teoría, y de nuevo a la práctica. ¡Passioneering nunca se detiene!

Todos sus retos fluyen directamente en el desarrollo de los vehículos. Sometemos las innovaciones a pruebas intensivas que van mucho más allá de los requisitos normales. Maniobras de conducción extremas, cargas extremadamente pesadas, carreteras en mal estado, lluvia, nieve, hielo y sol abrasador; nuestros tráileres tienen que soportar todo esto sin problemas. Solo entonces estamos satisfechos, al menos de momento. Esta es la única forma en que podemos estar seguros de que ustedes, como clientes exigentes, también están satisfechos con nuestros vehículos. No obstante, cada final de un desarrollo es solo el comienzo de algo nuevo para nosotros. Al fin y al cabo, todo lo que hacemos está relacionado con el futuro del transporte, al cual nos dedicamos con toda nuestra pasión y energía.

Conozca más sobre passioneering y nuestros estándares de calidad únicos en

www.koegel.com

VISTA GENERAL

KÖGEL PORT 3

PORT SIMPLEX 40 7

PORT 45 TRIPLEX 10

SUS VENTAJAS:

CALIDAD 13

CHASIS PARA

CONTENEDORES 5

PORT SIMPLEX 45 8

PORT 45 11

PORT 20 TANKPLEX 6

PORT 45 DUPLEX 9

MCS –

MULTI CONTAINER

STOP 12

VISTA GENERAL DE LAS FAMILIAS KÖGEL PORT

Página 6



Kögel Port 20 Tankplex

Contenedor ISO de 20 pies
Contenedor cisterna de 20, 23 y 25 pies
C715, C745, C782

Página 7



Kögel Port 40 Simplex (extensión trasera)

1 ISO de 20 pies hasta el borde trasero
2 ISO de 20 pies
1 ISO de 30 pies hasta el borde trasero
1 High-Cube de 40 pies

opcional: 1 ISO de 20 pies en el centro
opcional: 1 ISO de 40 pies

Página 8



Kögel Port 45 Simplex (extensión trasera)

1 ISO de 20 pies en el centro
1 ISO de 20 pies hasta el borde trasero
2 ISO de 20 pies
1 ISO de 30 pies hasta el borde trasero
1 High-Cube de 40 pies
1 High-Cube de 45 pies

opcional: 1 ISO de 40/45 pies

Página 9



Kögel Port 45 Triplex

(extensión frontal, central y trasera)

1 ISO de 20 pies hasta el borde trasero
2 ISO de 20 pies
1 ISO de 30 pies hasta el borde trasero
1 High-Cube de 40 pies
1 High-Cube de 45 pies

opcional: 1 ISO de 20 pies en el centro
opcional: 1 ISO de 40/45 pies

Página 10



Kögel Port 45 Duplex (extensión frontal y trasera)

1 ISO de 20 pies en el centro
1 ISO de 20 pies hasta el borde trasero
2 ISO de 20 pies
1 ISO de 30 pies hasta el borde trasero
1 High-Cube de 40 pies
1 High-Cube de 45 pies

opcional: 1 ISO de 40/45 pies

Página 11



Kögel Port 45

1 High-Cube de 40 pies
1 High-Cube EURO Corner de 45 pies
1 caja móvil con
túnel longitudinal de 13,72 m de longitud
(túnel mín. 3.675 mm)

KÖGEL PORT

SIMPLEMENTE LIGERO, TRIPLEMENTE MÓVIL.
BECAUSE WE CARE!

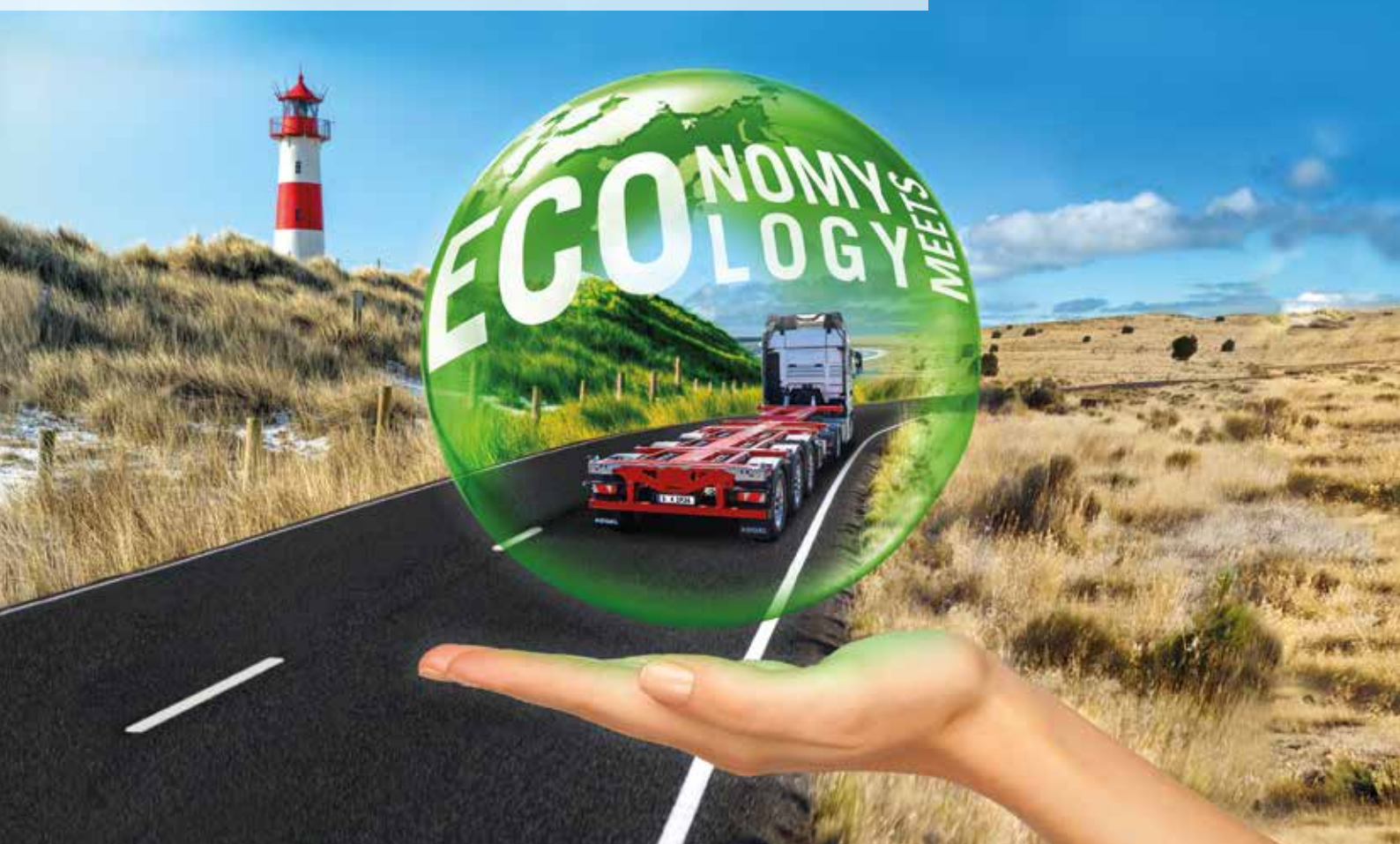

Convence gracias a:

- ✓ **robustez excepcional**
- ✓ **múltiples variantes**
- ✓ **gran carga útil**

CHASIS PARA CONTENEDORES KÖGEL

El transporte de mercancías a larga distancia en contenedores sigue aumentando cada año. Los contenedores inician su viaje, normalmente internacional, a bordo de barcos y trenes. Para que el transporte sea rentable, se aprovecha la carga útil admisible del contenedor. Por ello, se han desarrollado vehículos especiales para el transporte de contenedores con el fin de garantizar el cumplimiento de los pesos y dimensiones permitidos en el tráfico por carretera a pesar de los diferentes tipos de contenedores. Tanto si está especializado en determinados tipos de contenedores como si debe poder transportar todo tipo de contenedores normalizados, Kögel cuenta con el vehículo adecuado para las necesidades de su empresa.

Conozca al chasis para contenedores de alta gama

Con robustas estructuras de chasis y un procesamiento de alta calidad, la familia Kögel Port ofrece la máxima estabilidad y seguridad. Los semirremolques para contenedores transportan grandes cargas y, en función de su versión, pueden emplearse con flexibilidad en el transporte combinado convirtiéndolos en los chasis idóneos para contenedores de diferentes tamaños.

Los chasis para contenedores centrados en la flexibilidad

Los Kögel Port están equipados para toda tarea de transporte. Descubra su solución de transporte óptima para contenedores: con extensión trasera (Simplex), extensión frontal y trasera (Duplex) o extensión frontal, trasera y central (Triplex)

KÖGEL PORT 20 TANKPLEX

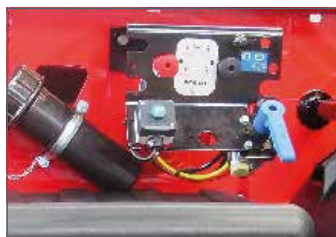

Consola de mando



Soporte para mangueras



Bloqueo

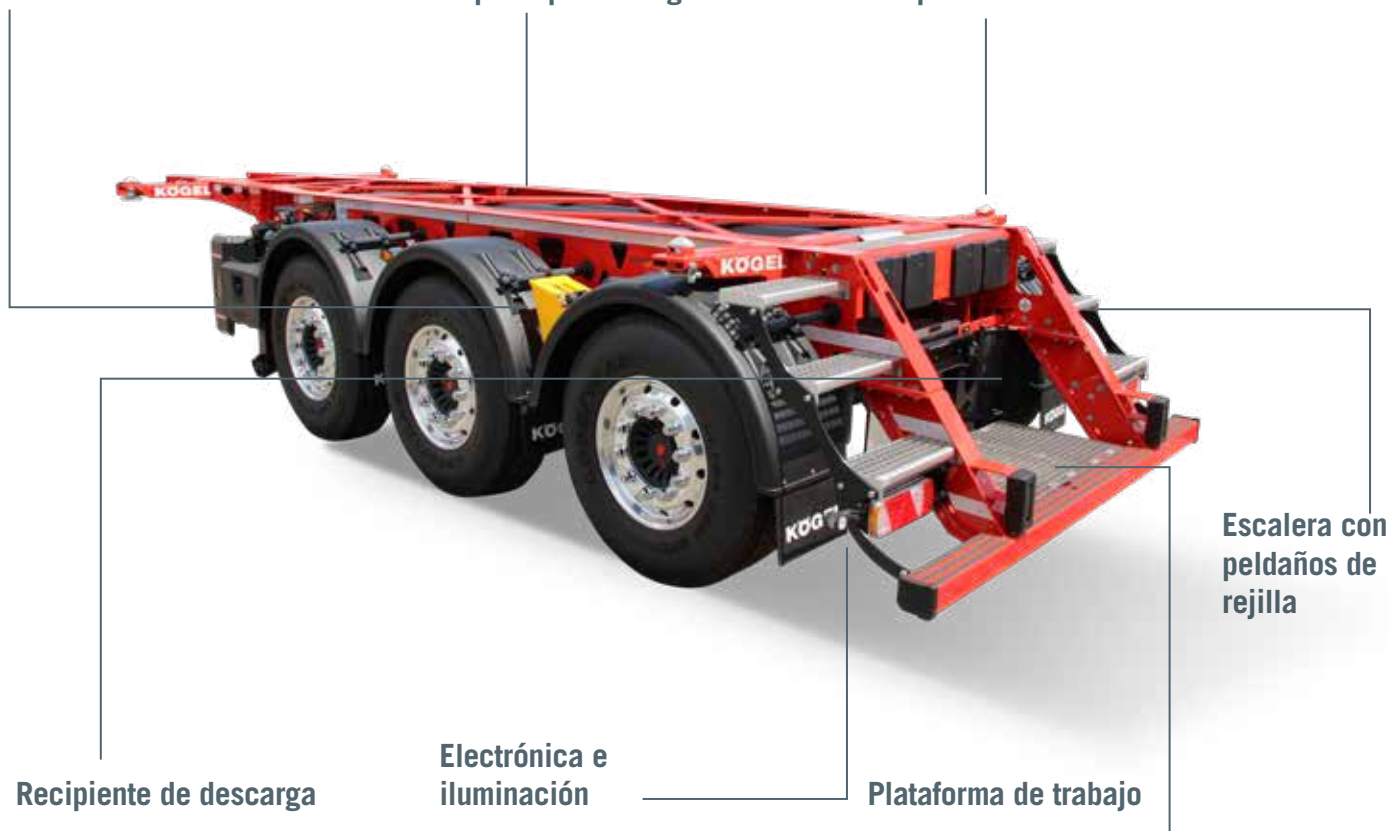

Escalera con peldaños de rejilla

Recipiente de descarga

Electrónica e iluminación

Plataforma de trabajo



Tara a partir de: 3.090 kg

ISO de 20 pies | Contenedor cisterna de 20, 23 y 25 pies | Cajas móviles C715, C745, C782

KÖGEL PORT 40 SIMPLEX



Soporte frontal fijo

Con conexiones neumáticas y eléctricas protegidas.



Consola de mando para frenos y sistema de suspensión neumática



Elementos de mando fácilmente accesibles.

Extensión trasera neumática



Manejo seguro y fácil de la extensión trasera.

Tara a partir de: 4.430 kg

ISO de 20 pies, ISO de 30 pies, ISO de 40 pies y High-Cube

KÖGEL PORT 45 SIMPLEX



Soportes frontales insertables

Posiciones para contenedores de 40' y 45'.



Consola de mando para frenos y sistema de suspensión neumática



Elementos de mando fácilmente accesibles.

Extensión trasera neumática



Tara a partir de: 5.050 kg

ISO de 20 pies, ISO de 30 pies, ISO de 40 pies y High-Cube, ISO de 45 pies y High-Cube

KÖGEL PORT 45 DUPLEX



Consola de aire y luz

Está protegida en una posición rebajada en la extensión frontal, lo que aumenta notablemente el espacio libre de los cables de conexión hacia el vehículo tractor.



Extensión frontal

Manejo sencillo y cómodo gracias a una extensión frontal de eficacia probada, realizada en una sola pieza y apoyada en seis rodamientos de bolas, con una mecánica sencilla y poco propensa a las averías.



Consola de mando para frenos y sistema de suspensión neumática



Elementos de mando fácilmente accesibles.

Extensión trasera neumática



Tara a partir de: 4.940 kg

ISO de 20 pies, ISO de 30 pies, ISO de 40 pies y High-Cube, ISO de 45 pies y High-Cube

KÖGEL PORT 45 TRIPLEX



Consola de aire y luz

Está protegida en una posición rebajada en la extensión frontal, lo que aumenta notablemente el espacio libre de los cables de conexión, hacia el vehículo tractor.



Extensión frontal

Manejo sencillo y cómodo gracias a una extensión frontal de nuevo desarrollo, de una sola pieza y apoyada en seis rodamientos de bolas, con mecánica sencilla y poco propensa a las averías.



Soldaduras de tapón

Trabajos de soldadura robustos, de alta calidad y con un aspecto excelente.



Consola de mando extensión central



A fin de prolongar su vida útil, la extensión central (extensible en cuatro posiciones diferentes) cuenta con un sistema de guiado de escaso mantenimiento que se desliza sobre unos patines especiales de plástico y 2 ruedas de extracción.

Perforaciones elipsoidales en la construcción ligera



Para la distribución óptima de las tensiones.

Manivela en la extensión trasera manual



Ajustable a una de un total de siete posiciones posibles.

Tara a partir de: 4.335 kg

ISO de 20 pies, ISO de 30 pies, ISO de 40 pies y High-Cube, ISO de 45 pies y High-Cube

KÖGEL PORT 45



Soportes frontales insertables

Dos posiciones de alojamiento en el chasis para contenedores High-Cube EURO corner de 45' o High-Cube de 40'.



Consola de mando para frenos y sistema de suspensión neumática



Soportes frontales insertables



Tara a partir de: 4.030 kg

High-Cube de 40 pies, High-Cube EURO Corner de 45 pies, caja móvil de 13,72 m de longitud

MCS- MULTI CONTAINER STOP

Con el MCS - Multi Container Stop, Kögel revoluciona el alojamiento de los contenedores en los vehículos y, por tanto, el transporte de contenedores por carretera.

Diversas pruebas realizadas de la mano de peritos oficiales han confirmado lo que ya sabíamos que era una idea genial en la mesa de dibujo: los bloqueos de la parte delantera desaparecen y la carga se fija en esa zona mediante unión positiva, la mejor forma de fijación de la carga según la norma DIN EN 12642.

El sistema Kögel MCS tiene un manejo intuitivo y su uso es muy sencillo: seguro que nunca ha fijado un contenedor en un vehículo de una forma tan fácil y rápida.

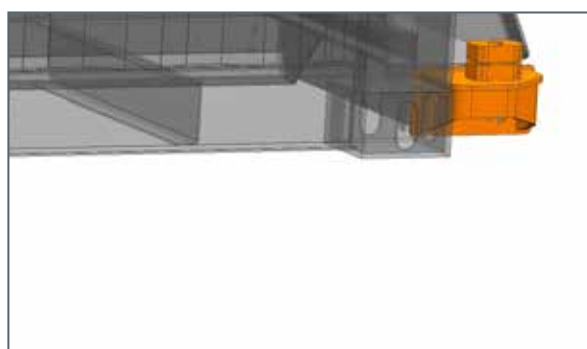
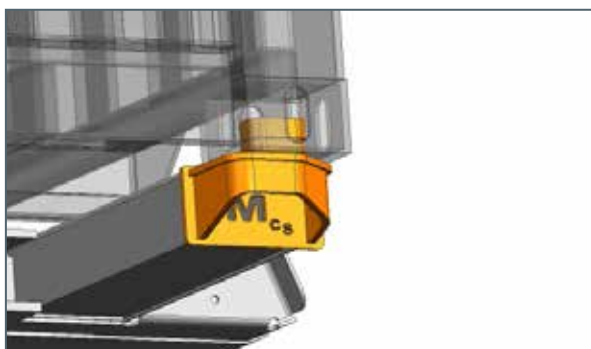

COMPROMISO CON LA CALIDAD KÖGEL



Seguridad

Los componentes excelentemente diseñados favorecen la gran seguridad activa y pasiva: elementos de recubrimiento del chasis especialmente desarrollados para una mejor aerodinámica, antiempotramiento conforme a las nuevas directivas CE, fijación de la carga de serie según la norma EN 12642 XL, RSS para mayor estabilidad de conducción y válvula de elevación y descenso con seguridad optimizada (techo elevable homologado por la Cooperativa para la Prevención y el Seguro de Accidentes Laborales). Además, los vehículos Kögel muestran excelentes propiedades de marcha en inercia.



Electrónica e iluminación

EBS de serie. La iluminación está disponible íntegramente con LEDs, para una larga vida y un bajo consumo de energía.



Antiempotramiento

Todos los tráileres de Kögel están equipados con antiempotramiento reforzado, que aumenta considerablemente la seguridad pasiva en el tráfico por carretera y cumple con la directiva de la UE UN/ECE-R 58.

Soporte de iluminación

El soporte de iluminación está hecho de plástico resistente a los golpes y asegura una protección del 100 % contra la corrosión. Puede montarse y sustituirse individualmente.



Protección anticorrosiva

Revestimiento Nano Ceramic plus KTL, la forma más moderna y cualitativa de tratamiento industrial de superficies, ofrece las mismas extraordinarias propiedades que el fosfatado de zinc aplicado hasta el momento, es más respetuoso con el medio ambiente y muestra un mejor balance energético. El revestimiento de superficies, limpio y de larga duración, puede volver a pintarse en cualquier momento.



Servicio técnico

A través de nuestra web www.koegel.com podrá acceder a una amplia gama de servicios en cualquier momento y desde cualquier lugar. Las reparaciones y la garantía pueden tramitarse fácilmente desde Internet. Nuestra línea de asistencia al cliente Kögel Assistance está disponible a cualquier hora en muchos idiomas europeos.



Numerosas pruebas

Todos los componentes han sido controlados según los más exigentes estándares usando métodos de prueba estáticos y dinámicos.



Estructura del chasis

Un chasis robusto y a la vez ligero, formado por dos largueros con refuerzos transversales adicionales y fijaciones para contenedores, garantiza una relación de carga útil optimizada y un vehículo duradero.



Protección del medio ambiente y sostenibilidad

Los vehículos Kögel contribuyen de forma activa a la reducción del consumo de combustible y la contaminación medioambiental: la aerodinámica está optimizada, la emisión de ruidos se ha reducido a través de medidas de diseño y en la producción se tienen en cuenta condiciones estrictas para la protección del medio ambiente y la reutilización de los materiales empleados.



Fijación de la carga y resistencia de carrocería

Kögel cumple los requisitos de resistencia para estructuras reforzadas según la norma EN 12642 XL. En vehículos con este certificado, la fijación de la carga es muy sencilla: Con la carga asegurada hacia atrás mediante unión positiva, la estructura absorbe todas las fuerzas producidas por la dinámica de traslación según VDI 2700.

KÖGEL

Kögel Trailer GmbH | Am Kögel-Werk 1 | 89349 Burtenbach | Germany
tfn. +49 8285 88 - 0 | fax +49 8285 88 -17905 | info@koegel.com
www.koegel.com

¡Indicación de seguridad! El uso de remolques debe realizarse únicamente bajo la observancia expresa de todas las normas relativas al tráfico, laborales y técnicas sobre protección de la carga.
No nos hacemos responsables de equivocaciones o errores de impresión. Reservado el derecho a modificaciones técnicas. Impreso en Alemania. Prohibida la reproducción 01/22.
N.º de referencia: 100-1103-ES