

**KÖGEL**

NOVUM: LIGHT & STRONG

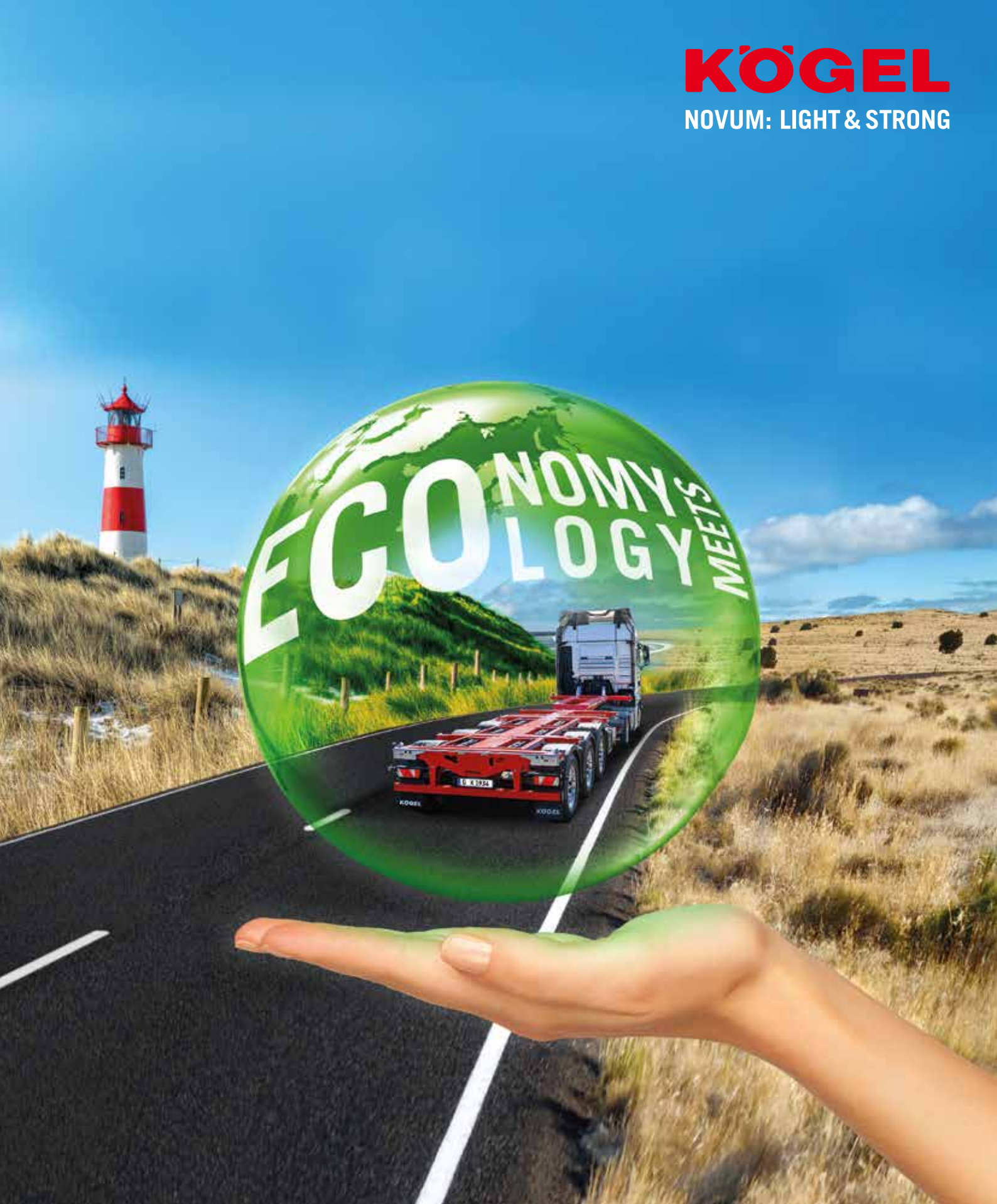

**KÖGEL CONTAINERCHASSIS**

# PASSIONEERING FÜR UNSERE KUNDEN

Was ist noch spannender als das Transportwesen? Die Zukunft des Transportwesens! Ihr widmen wir uns mit ganzer Leidenschaft und Energie aus der Überzeugung und Erfahrung heraus, dass man Wirtschaftlichkeit immer wieder neu denken muss, um sie immer weiter zu optimieren. Der Wettbewerbsdruck auf Sie, sehr geehrte Kunden, nimmt stetig zu. Schön, wenn wir Ihnen einen Teil dieser Last abnehmen können. Dazu gehört nicht nur, dass Sie alltäglich Waren mit unseren innovativen Trailern befördern. Eine enge, partnerschaftliche Zusammenarbeit mit Ihnen ist die Quelle aller Innovationen. Nur so erkennen wir sofort die sich wandelnden Bedürfnisse sowie Anforderungen und können die passenden Lösungen dafür auf den Weg bringen. Dabei hilft uns die Ingenieurskunst „Made in Germany“, der wir seit mehr als 80 Jahren treu sind. Dazu gehören unser Bekenntnis zu kompromissloser Qualität und unser engagiertes, kompetentes Team.

## Aus der Praxis über die Theorie zum Plan und zurück in die Praxis. Passioneering hört nie auf!

Alle Ihre Herausforderungen fließen unmittelbar in die Fahrzeugentwicklung ein. Innovationen unterziehen wir intensiven Tests, die weit über die normalen Anforderungen hinausgehen. Extreme Fahrmanöver, schwerste Ladungen, schlechte Wege, Regen, Schnee, Eis und sengende Sonne – das alles müssen unsere Trailer fehlerfrei durchstehen. Erst dann sind wir zufrieden – zumindest für den Moment. Nur so sind wir uns sicher, dass auch Sie als anspruchsvolle Kunden mit unseren Fahrzeugen zufrieden sind. Jedes Ende einer Entwicklung ist für uns aber nur der Anfang von etwas Neuem. Schließlich geht es bei allem, was wir tun, um die Zukunft im Transportwesen. Und der widmen wir uns schließlich mit ganzer Leidenschaft und Energie!

Mehr zum Thema Passioneering und unseren einzigartigen Qualitätsstandards auf [www.koegel.com](http://www.koegel.com)

## ÜBERSICHT KÖGEL

PORT FAMILIEN .....	3	CONTAINERCHASSIS .....	5	PORT 20 TANKPLEX .....	6
PORT SIMPLEX 40 .....	7	PORT SIMPLEX 45 .....	8	PORT 45 DUPLEX .....	9
PORT 45 TRIPLEX .....	10	PORT 45 .....	11	MCS – MULTI CONTAINER STOP .....	12
IHR PLUS: QUALITÄT .....	13				

# ÜBERSICHT KÖGEL PORT FAMILIEN

Seite 6



## Kögel Port 20 Tankplex

20 Fuß ISO Container  
20 Fuß, 23 Fuß & 25 Fuß Tankcontainer  
C715, C745, C782

Seite 7



## Kögel Port 40 Simplex (Heckausschub)

1 x 20 Fuß ISO heckbündig  
2 x 20 Fuß ISO  
1 x 30 Fuß ISO heckbündig  
1 x 40 Fuß HighCube

optional: 1 x 20 Fuß ISO mittig  
optional: 1 x 40 Fuß ISO

Seite 8



## Kögel Port 45 Simplex (Heckausschub)

1 x 20 Fuß ISO mittig  
1 x 20 Fuß ISO heckbündig  
2 x 20 Fuß ISO  
1 x 30 Fuß ISO heckbündig  
1 x 40 Fuß HighCube  
1 x 45 Fuß HighCube

optional: 1 x 40/45 Fuß ISO

Seite 9



## Kögel Port 45 Duplex (Front- und Heckausschub)

1 x 20 Fuß ISO mittig  
1 x 20 Fuß ISO heckbündig  
2 x 20 Fuß ISO  
1 x 30 Fuß ISO heckbündig  
1 x 40 Fuß HighCube  
1 x 45 Fuß HighCube

optional: 1 x 40/45 Fuß ISO

Seite 10



## Kögel Port 45 Triplex (Front-, Mitten- und Heckausschub)

1 x 20 Fuß ISO heckbündig  
2 x 20 Fuß ISO  
1 x 30 Fuß ISO heckbündig  
1 x 40 Fuß High Cube  
1 x 45 Fuß High Cube

optional: 1 x 20 Fuß ISO mittig  
optional: 1 x 40/45 Fuß ISO

Seite 11



## Kögel Port 45

1 x 40 Fuß High-Cube  
1 x 45 Fuß High-Cube Euro Corner  
1 x Wechselbehälter mit  
Langtunnel 13,72 m lang  
(Tunnel mind. 3.675 mm)

# KÖGEL PORT

DREIFACH IST DAS NEUE LEICHT BEWEGLICH.  
**BECAUSE WE CARE!**



## Überzeugt durch:

- ✓ außerordentliche Robustheit
- ✓ reichhaltige Variantenvielfalt
- ✓ hohe Nutzlast

# KÖGEL CONTAINERCHASSIS

Der Langstreckentransport von Waren in Containern nimmt jedes Jahr weiter zu. Auf Schiffen und Zügen treten die Container die meist internationale Reise an. Um den Transport wirtschaftlich zu gestalten, wird die zulässige Zuladung des Containers ausgereizt. Daher wurden spezielle Fahrzeuge für den Transport von Containern entwickelt, um trotz der verschiedenen Containertypen die Einhaltung der zulässigen Gewichte und Maße im Straßenverkehr zu gewährleisten. Egal ob Sie sich auf bestimmte Containertypen spezialisiert haben oder darauf angewiesen sind, alle möglichen genormten Container transportieren zu können, Kögel hat das richtige Fahrzeug für Ihre unternehmerischen Bedürfnisse.

## **Begegnen Sie den Containerchassis der Extraklasse**

Mit robusten Rahmenkonstruktionen und der hochwertigen Verarbeitung bietet die Kögel Port Familie ein Höchstmaß an Stabilität und Sicherheit. Die Containersattelaufleger tragen hohe Lasten und sind je nach Ausführung flexibel im kombinierten Verkehr einsetzbar – die idealen Containerchassis für Behälter in verschiedenen Größen.

## **Die Containerchassis, die Flexibilität großschreiben**

Die Kögel Port sind für jeden Transportjob gerüstet. Entdecken Sie Ihre optimale Frachtlösung für Container: mit Heckausschub (Simplex), mit Front- und Heckausschub (Duplex) oder mit Front-, Heck- und Mittenausschub (Triplex)

# KÖGEL PORT 20 TANKPLEX



Bedienkonsole



Lagerung für Schlauchrohre



Verriegelung



Auslaufwanne

Elektronik und  
Beleuchtung

Arbeitsplattform

Treppe mit  
Gitterroststufen



✓ Eigengewicht ab: 3.090 kg

20' Fuß ISO | 20, 23 & 25 Fuß Tankcontainer | C715, C745, C782 Wechselbehälter

# KÖGEL PORT 40 SIMPLEX



## Fester Fronträger

Anschlüsse für Luft- und Elektrik geschützt angebracht



## Bedienkonsole Bremse und Luftfederanlage



gut erreichbare Bedienelemente

## Pneumatischer Heckausschub



einfache und sichere Bedienung des Heckausschubs

✓ **Eigengewicht ab: 4.430 kg**

**20 Fuß ISO, 30 Fuß ISO, 40 Fuß ISO und High Cube**

# KÖGEL PORT 45 SIMPLEX



## Steckbare Fronträger

Positionen für 40' und 45'  
Container



## Bedienkonsole Bremse und Luftfederanlage



gut erreichbare Bedienelemente

## Pneumatischer Heckausschub



✓ Eigengewicht ab: 5.050 kg

20 Fuß ISO, 30 Fuß ISO, 40 Fuß ISO und High Cube, 45 Fuß ISO und High Cube



# KÖGEL PORT 45 DUPLEX



## Luft-Licht-Konsole

Geschützt im Frontausschub versenkt, wodurch sich der Freiraum bei den Anschlussleitungen zur Zugmaschine deutlich erhöht.



## Frontausschub

Einfache und bequeme Handhabung durch den bewährten, sechsfach kugelgelagerten einteiligen Frontausschub ohne aufwendige und reparaturanfällige Mechanik.



## Bedienkonsole Bremsen und Luftfederanlage



gut erreichbare Bedienelemente

## Pneumatischer Heckausschub



✓ Eigengewicht ab: 4.940 kg

20 Fuß ISO, 30 Fuß ISO, 40 Fuß ISO und High Cube, 45 Fuß ISO und High Cube

# KÖGEL PORT 45 TRIPLEX



## Luft-Licht-Konsole

Geschützt im Frontausschub versenkt, wodurch sich der Freiraum bei den Anschlussleitungen zur Zugmaschine deutlich erhöht.



## Frontausschub

Einfache und bequeme Handhabung durch einen neu entwickelten, sechsfach kugelgelagerten einteiligen Frontausschub ohne aufwendige und reparaturanfällige Mechanik.



## Lochschweißungen

Hochwertige und stabile Schweißarbeiten, die man sehen kann



## Bedienkonsole Mittenausschub



Für eine längere Lebensdauer verfügt der Mittenausschub (vier verschiedene Stellungen ausziehbar) über eine wartungsarme Führung auf Spezialgleitern aus Kunststoff und zwei Ausschubrollen.

## Ellipsenförmige Leichtbaulochung



Für eine optimale Spannungsverteilung

## Handkurbel am manuellen Heckausschub



Auf eine von insgesamt sieben möglichen Positionen einstellbar

✓ **Eigengewicht ab: 4.335 kg**

**20 Fuß ISO, 30 Fuß ISO, 40 Fuß ISO und High Cube, 45 Fuß ISO und High Cube**

# KÖGEL PORT 45



## Steckbare Fronträger

Zwei Aufnahmepositionen am Rahmen für 45' High Cube Eurocorner oder 40' High Cube



## Bedienkonsole Bremse und Luftfederanlage



## Steckbare Fronträger



✓ Eigengewicht ab: 4.030 kg

40 Fuß High Cube, 45 Fuß High Cube Euro Corner, 13,72 m lange Wechselbehälter

# MCS – MULTI CONTAINER STOP

Mit dem MCS - Multi Container Stop revolutioniert Kögel die Aufnahme von Container auf Fahrzeugen und damit den Transport von Containern auf der Straße.

Diverse Tests, begleitet von amtlich anerkannten Sachverständigen, haben bestätigt, was bereits auf dem Zeichenbrett eine geniale Idee war: die Verriegelungen im vorderen Bereich entfallen, die Ladungssicherung erfolgt dort über Formschluss - die Beste Form der Ladungssicherung gemäß der DIN EN 12642.

Der Kögel MCS ist intuitiv bedienbar, die Nutzung ist selbsterklärend - so einfach und schnell haben Sie noch nie einen Container auf einem Fahrzeug gesichert.

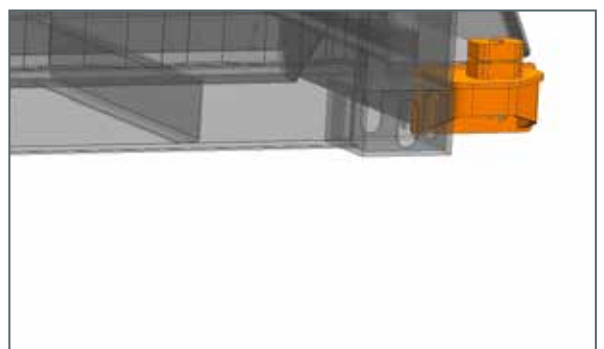
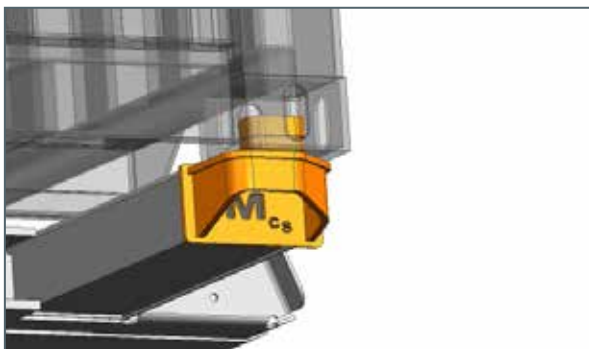

# KÖGEL QUALITÄTSVERSPRECHEN

Kögel Assistance 24h Hotline  
00800 8285 88-88



## Sicherheit

Durchdachte Komponenten sorgen für große aktive und passive Sicherheit: speziell entwickelte Verkleidungselemente am Rahmen für verbesserte Aerodynamik, Unterfahrschutz gemäß der neuen EG-Richtlinie, serienmäßige Ladungssicherung nach EN 12642 XL, RSS für mehr Fahrstabilität und sicherheitsoptimiertes Hub-Senk-Ventil (Hubdach mit BG-Abnahme). Zudem haben Kögel Fahrzeuge hervorragende Nachlaufeigenschaften.



## Elektronik und Beleuchtung

EBS ist serienmäßig. Die Beleuchtung ist komplett in LED-Ausführung erhältlich, für Langlebigkeit und geringeren Stromverbrauch.



## Unterfahrschutz

Alle Kögel Trailer sind mit einem verstärkten Unterfahrschutz ausgerüstet, der die passive Sicherheit im Straßenverkehr deutlich erhöht und der EU-Richtlinie UN/ECE-R 58 entspricht.

## Leuchenträger

Der Leuchenträger besteht aus schlagfestem Kunststoff und sichert 100% igen Korrosionsschutz. Er ist einzeln montier- bzw. austauschbar.



## Korrosionsschutz

Nano Ceramic plus KTL-Beschichtung, die modernste und hochwertigste Form der industriellen Oberflächenbehandlung, bietet die gleichen herausragenden Eigenschaften wie die bisherige Zinkphosphatierung, ist aber umweltfreundlicher und weist eine bessere Energiebilanz auf. Die langlebige, saubere Oberflächenbeschichtung kann jederzeit nachlackiert werden.



## Service

Über [www.koegel.com](http://www.koegel.com) sind umfassende Serviceleistungen zu jeder Zeit und von jedem Ort aus abrufbar. Reparatur und Gewährleistung können einfach online abgewickelt werden. Unsere Hotline Kögel Assistance ist rund um die Uhr und in vielen europäischen Sprachen erreichbar.



## Umfangreiche Tests

Alle Fahrzeugkomponenten werden nach höchsten Standards durch statische und dynamische Prüfverfahren kontrolliert.



## Rahmenkonstruktion

Ein robuster und gleichzeitig leichter Rahmen bestehend aus zwei Längsträgern mit zusätzlichen Querverstärkungen und Containerverriegelungen sorgt für ein optimiertes Nutzlastverhältnis und ein langlebiges Fahrzeug.



## Umweltschutz und Nachhaltigkeit

Kögel Fahrzeuge tragen aktiv dazu bei, den Kraftstoffverbrauch und die Umweltbelastung zu reduzieren: Die Aerodynamik ist optimiert, Geräuschemissionen werden konstruktiv vermindert, in der Produktion werden strenge Auflagen für den Umweltschutz und die Wiederverwertbarkeit der verwendeten Materialien beachtet.



## Ladungssicherung und Aufbaufestigkeit

Kögel erfüllt die Festigkeitsanforderungen für verstärkte Aufbauten nach EN 12642 XL. Bei Fahrzeugen mit diesem Zertifikat funktioniert Ladungssicherung ganz einfach: Bei formschlüssiger und nach hinten gesicherter Ladung übernimmt der Aufbau alle aus der Fahrdynamik auftretenden Kräfte nach VDI 2700.

# **KÖGEL**

Kögel Trailer GmbH | Am Kögel-Werk 1 | 89349 Burtenbach | Germany  
fon +49 8285 88 - 0 | fax +49 8285 88 -17905 | [info@koegel.com](mailto:info@koegel.com)  
[www.koegel.com](http://www.koegel.com)

Sicherheitshinweis! Die Verwendung der Anhänger darf nur unter ausdrücklicher Beachtung aller straßenverkehrsrechtlichen, berufsgenossenschaftlichen und ladungssicherungstechnischen Vorschriften erfolgen. Für Irrtümer und Druckfehler wird keine Haftung übernommen. Technische Änderungen vorbehalten. Printed in Germany. Nachdruck verboten 01/22. Bestellnr.: 100-1103-DE