

**KÖGEL**

NOVUM: LIGHT & STRONG

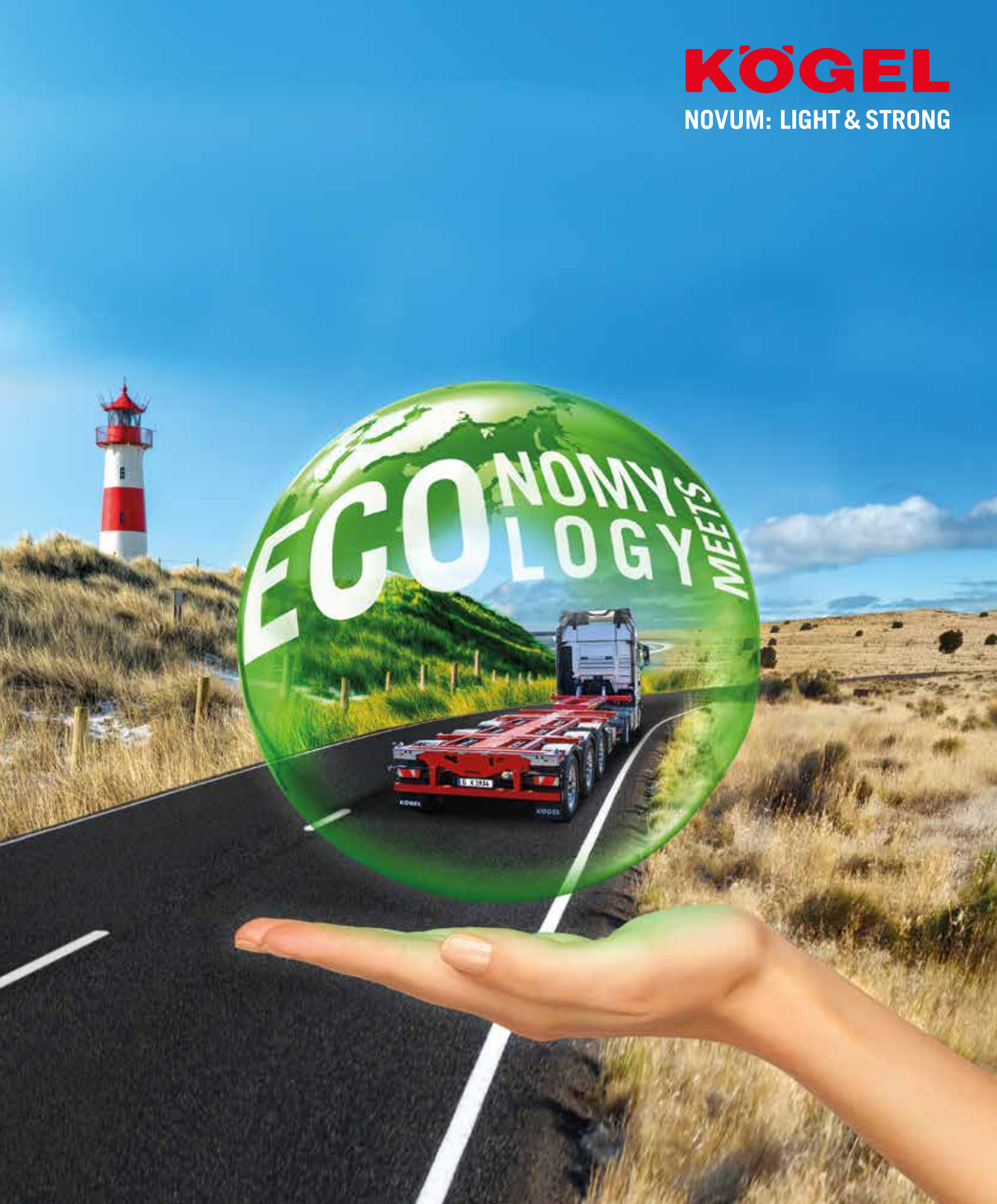

**KÖGEL CONTAINERCHASSIS**

# PASSIONEERING VOOR ONZE KLANTEN

Wat is er nog spannender dan de transportsector? De toekomst van de transportsector! Wij zetten ons er met passie en energie voor in, vanuit de overtuiging en ervaring dat rendabiliteit voortdurend opnieuw moet worden bekeken om deze steeds verder te optimaliseren. De concurrentiedruk op u, beste klanten, neemt voortdurend toe. Mooi dat we voor u een beetje druk van de ketel kunnen halen. Dit houdt niet alleen in dat u dagelijks goederen met onze innovatieve trailers vervoert. Een nauwe en coöperatieve samenwerking met u is de bron van alle innovaties. Alleen op deze manier kunnen we direct de veranderende behoeften en eisen in kaart brengen en de juiste oplossingen in gang zetten. Hierbij helpt ons de ingenieurskunst “Made in Germany”, die we al meer dan 80 jaar beoefenen. Dit omvat ons streven naar compromisloze kwaliteit en ons toegewijde, competente team.

## **Van praktijk naar theorie, naar plan en terug naar praktijk. Passioneering houdt nooit op!**

Al uw uitdagingen vloeien direct in de ontwikkeling van het voertuig. We onderwerpen innovaties aan intensieve tests die veel verder gaan dan de normale eisen. Extreme rijmanoeuvres, extreem zware ladingen, slechte wegen, regen, sneeuw, ijs en verzengende zon – dit moeten onze voertuigen allemaal foutloos doorstaan. Pas dan zijn wij tevreden – tenminste voor nu. Alleen op deze manier kunnen wij er zeker van zijn dat u als veeleisende klant ook tevreden bent met onze voertuigen. Maar elk einde van een ontwikkeling is slechts het begin van iets nieuws voor ons. Alles wat we doen gaat immers over de toekomst van de transportsector. En daar zetten wij ons met passie en energie voor in!

**Meer over het onderwerp Passioneering en onze unieke kwaliteitsnormen op [www.koegel.com](http://www.koegel.com)**

## OVERZICHT KÖGEL

<b>PORT PRODUCTFAMILIES ...</b>	<b>3</b>	<b>CONTAINERCHASSIS .....</b>	<b>5</b>	<b>PORT 20 TANKPLEX .....</b>	<b>6</b>
<b>PORT SIMPLEX 40 .....</b>	<b>7</b>	<b>PORT SIMPLEX 45 .....</b>	<b>8</b>	<b>PORT 45 DUPLEX .....</b>	<b>9</b>
<b>PORT 45 TRIPLEX .....</b>	<b>10</b>	<b>PORT 45 .....</b>	<b>11</b>	<b>MCS –</b>	
<b>UW VOORDEEL:</b>				<b>MULTI CONTAINER</b>	
<b>KWALITEIT .....</b>	<b>13</b>			<b>STOP .....</b>	<b>12</b>

# OVERZICHT KÖGEL PORT PRODUCTFAMILIES

Pagina 6



## Kögel Port 20 Tankplex

20-voet ISO-container  
20-voet, 23-voet en 25-voet tankcontainer  
C715, C745, C782

Pagina 7



## Kögel Port 40 Simplex (uitschuifbaar achter)

1 x 20 voet ISO aan achterzijde  
2 x 20 voet ISO  
1 x 30 voet ISO aan achterzijde  
1 x 40 voet High-Cube

optioneel: 1 x 20 voet ISO centraal  
optioneel: 1 x 40 voet ISO

Pagina 8



## Kögel Port 45 Simplex (uitschuifbaar achter)

1 x 20 voet ISO centraal  
1 x 20 voet ISO aan achterzijde  
2 x 20 voet ISO  
1 x 30 voet ISO aan achterzijde  
1 x 40 voet High-Cube  
1 x 45 voet High-Cube

optioneel: 1 x 40/45 voet ISO

Pagina 9



## Kögel Port 45 Duplex (uitschuifbaar achter en voor)

1 x 20 voet ISO centraal  
1 x 20 voet ISO aan achterzijde  
2 x 20 voet ISO  
1 x 30 voet ISO aan achterzijde  
1 x 40 voet High-Cube  
1 x 45 voet High-Cube

optioneel: 1 x 40/45 voet ISO

Pagina 10



## Kögel Port 45 Triplex (uitschuifbaar aan de voorzijde, in het midden en aan de achterzijde)

1 x 20 voet ISO aan achterzijde  
2 x 20 voet ISO  
1 x 30 voet ISO aan achterzijde  
1 x 40 voet High-Cube  
1 x 45 voet High-Cube;

optioneel: 1 x 20 voet ISO centraal  
optioneel: 1 x 40/45 voet ISO

Pagina 11



## Kögel Port 45

1 x 40 voet High-Cube  
1 x 45 voet High-Cube EURO Corner  
1 x wisselcontainer met  
lange tunnel 13,72 m lang  
(tunnel min. 3.675 mm)



# KÖGEL PORT

**DRIEVOUDIG IS HET NIEUWE LICHT UITSCHUIFBAAR.  
BECAUSE WE CARE!**



## Overtuigt door:

- ✓ buitengewone robuustheid
- ✓ vele varianten
- ✓ hoog nuttig laadvermogen

# KÖGEL CONTAINERCHASSIS

Het langeafstandstransport van goederen in containers neemt elk jaar verder toe. De containers vangen hun meestal internationale reis aan op schepen en treinen. Om het transport rendabel te laten verlopen, wordt het toegestane laadvermogen van de container maximaal benut. Daarom zijn speciale voertuigen ontwikkeld voor het transport van containers. Deze moeten garanderen dat de toegestane gewichten en afmetingen in het wegverkeer ondanks de verschillende containertypen worden nageleefd. Of u nu gespecialiseerd bent in bepaalde containertypen of aangewezen bent op het transport van alle mogelijke soorten gestandaardiseerde containers, Kögel heeft het juiste voertuig voor de behoeften van uw onderneming.

## **Maak kennis met de zeer hoogwaardige containerchassis**

Met robuuste chassisconstructies en hoogwaardige verwerking biedt de Kögel Port productfamilie uitzonderlijke stabiliteit en veiligheid. De containeropleggers hebben een groot laadvermogen en zijn, afhankelijk van de uitvoering, flexibel inzetbaar in gecombineerd transport – dankzij chassis die optimaal geschikt zijn voor containers van verschillende afmetingen.

## **De containerchassis voor flexibiliteit met een grote F**

De Kögel Port is optimaal voorbereid op elke transportklus. Ontdek uw optimale vrachtoplossing voor containers: een chassis uitschuifbaar aan de achterzijde (Simplex), uitschuifbaar zowel aan de voor- en achterzijde (Duplex) of uitschuifbaar aan de voor- en achterzijde én in het midden (Triplex)

# KÖGEL PORT 20 TANKPLEX



Bedieningsconsole



Opslag voor slangleidingen



Vergrendeling



Uitloopbak

Elektronica en verlichting

Werkplatform

Trap met treden van draadrooster



Eigen gewicht vanaf: 3.090 kg

20-voet ISO | 20-, 23- en 25-voet tankcontainer | C715, C745, C782 wisselcontainer

# KÖGEL PORT 40 SIMPLEX



## Vaste voordrager

Lucht- en elektrische aansluitingen verzonken aangebracht.



## Bedieningsconsole rem- en luchtveersysteem



goed bereikbare bedieningselementen.

## Pneumatisch uitschuifbaar achter



eenvoudige en veilige bediening van de uitschuifteenheid aan achterzijde.

**Eigen gewicht vanaf: 4.430 kg**

**20 voet ISO, 30 voet ISO, 40 voet ISO en High-Cube**



# KÖGEL PORT 45 SIMPLEX



## Insteekbare voordrager

Posities voor 40 voet en 45 voet Container.



## Bedieningsconsole rem- en luchtveersysteem



goed bereikbare bedieningselementen.

## Pneumatisch uitschuifbaar achter



Eigen gewicht vanaf: 5.050 kg

20 voet ISO, 30 voet ISO, 40 voet ISO en High-Cube, 45 voet ISO en High-Cube



# KÖGEL PORT 45 DUPLEX



## Lucht- en lichtconsole

Verzonken en dus beschermd in de uitschuipeenheid aan de voorkant, waardoor de vrije ruimte voor de aansluitleidingen naar de trekker duidelijk groter wordt.



## Uitschuipebaar voor

Eenvoudige en comfortabele handling door de beproefde, zesvoudig met kogellagers geleide, eendelige uitschuipeenheid aan de voorzijde zonder een complex en reparatiegevoelig mechanisme.



## Bedieningsconsole rem- en luchtveersysteem



goed bereikbare bedieningselementen.

## Pneumatisch uitschuipebaar achter



Eigen gewicht vanaf: 4.940 kg

20 voet ISO, 30 voet ISO, 40 voet ISO en High-Cube, 45 voet ISO en High-Cube

# KÖGEL PORT 45 TRIPLEX



## Lucht- en lichtconsole

Verzonken en dus beschermd in de uitschuifbaarheid aan de voorkant, waardoor de vrije ruimte voor de aansluitleidingen naar de trekker duidelijk groter wordt.



## Uitschuifbaar voor

Eenvoudige en comfortabele handling door een nieuwe, zesvoudig met kogellagers geleide, eendelige uitschuifbaarheid aan de voorzijde zonder een complex en reparatiegevoelig mechanisme.



## Gatlassen

Hoogwaardig en stabiel laswerk. Dat ziet u.



## Bedieningsconsole uitschuifbaar in het midden



Voor een langere levensduur beschikt de centrale uitschuifbaarheid (in vier verschillende standen uitschuifbaar) over een onderhoudsarme geleiding op speciale kunststof glijders en twee uitschuifrollen.

## Ellipsvormige perforaties in de lichtgewicht constructie



Voor een optimale spanningsverdeling.

## Handslinger voor handmatig uitschuiven achter



Instelbaar in zeven verschillende standen.

**Eigen gewicht vanaf: 4.335 kg**

**20 voet ISO, 30 voet ISO, 40 voet ISO en High-Cube,  
45 voet ISO en High-Cube**

# KÖGEL PORT 45



## Insteekbare voordrager

Twee plaatsingsposities aan het chassis voor 45 voet High-Cube EURO corner of 40 voet High-Cube



## Bedieningsconsole rem- en luchtveersysteem



## Insteekbare voordrager



Eigen gewicht vanaf: 4.030 kg

40 voet High-Cube, 45 voet High-Cube EURO Corner, 13,72 m lange wisselcontainer



# MCS- MULTI CONTAINER STOP

Met de MCS – afkorting voor Multi Container Stop – revolutioneert Kögel de opname van containers op voertuigen en daarmee het vervoer van containers over de weg.

Verschillende tests, begeleid door officieel erkende deskundigen, hebben bevestigd wat op de tekentafel al een geniaal idee was: de vergrendelingen aan de voorzijde zijn weggelaten, de lading wordt daarmee door een positieve vergrendeling gezekerd - aantoonbaar de beste vorm van ladingzekering volgens DIN EN 12642.

De Kögel MCS laat zich intuïtief bedienen, het gebruik spreekt voor zich - nog nooit heeft u zo gemakkelijk en snel een container op een voertuig gezekerd.

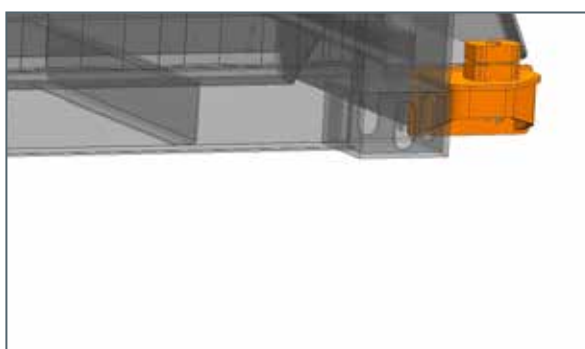
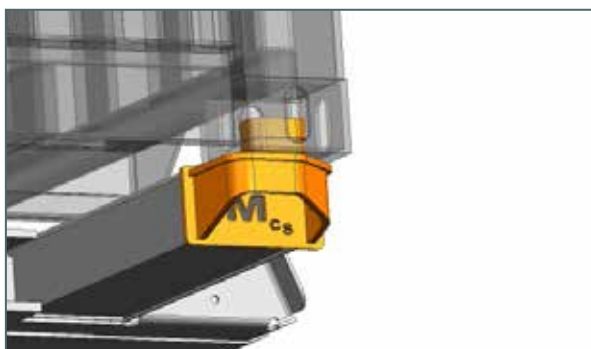

# KÖGEL KWALITEITSBELOFTE

Kögel Assistance 24h Hotline  
00800 8285 88-88



## Veiligheid

Goed doordachte componenten zorgen voor een hoge actieve en passieve veiligheid: speciaal ontwikkelde bekledingselementen op het chassis voor een betere aerodynamica, onderrijbeveiliging volgens de nieuwe EG-richtlijn, standaard ladingzekering volgens EN 12642 XL, RSS voor meer rijstabiliteit en veiligheidsgeoptimaliseerde klep voor heffen en neerlaten (hefdak met BG-goedkeuring). Bovendien hebben Kögel voertuigen uitstekende uitloopeigenschappen.



## Elektronica en verlichting

EBS is standaard. De verlichting is compleet in LED-uitvoering verkrijgbaar, voor duurzaamheid en minder stroomverbruik.



## Onderrijbeveiliging

Alle Kögel trailers zijn uitgerust met een versterkte onderrijbeveiliging, die de passieve veiligheid in het wegverkeer duidelijk verhoogt en voldoet aan de EU-richtlijn UN/ECE-R 58.

## Lamphouder

De lamphouder is van stootvast kunststof en garandeert 100% corrosiebescherming. Deze kan afzonderlijk worden gemonteerd of vervangen.



## Corrosiebescherming

Nano Ceramic plus KTL-coating, de meest moderne en hoogwaardige vorm van de industriële oppervlaktebehandeling, biedt dezelfde uitstekende eigenschappen als de huidige zinkfosfatering, maar is milieuvriendelijker en heeft een betere energiebalans. De duurzame, schone afwerklaag kan altijd worden bijgelakt.



## Service

Via [www.koegel.com](http://www.koegel.com) kunnen uitgebreide servicediensten altijd en overal worden opgevraagd. Reparaties en garantie kunnen eenvoudig online worden afgewikkeld. Onze hotline Kögel Assistance is 24 uur per dag en in vele Europese talen bereikbaar.



## Uitgebreide tests

Alle componenten van de voertuigen worden volgens de strengste normen gecontroleerd aan de hand van statische en dynamische testmethoden.



## Chassisconstructie

Een robuust maar licht chassis, bestaande uit twee langsliggers met extra dwarsverstevingen en containervergrendelingen, voor een geoptimaliseerd nuttig laadvermogen en een voertuig dat lang meegaat.



## Milieubescherming en duurzaamheid

Kögel trailers leveren een actieve bijdrage om het brandstofverbruik en de milieubelasting te verminderen: de aerodynamica is geoptimaliseerd, geluidsemissie zijn constructief verminderd en in de productie worden strenge richtlijnen voor milieubescherming en hergebruik van de gebruikte materialen in acht genomen.



## Ladingzekering en opbouwstabiliteit

Kögel voldoet aan de eisen voor stabiliteit voor versterkte opbouw conform EN 12642 XL. Bij trailers met dit certificaat werkt de ladingzekering heel eenvoudig: Bij vormgesloten en naar achteren gezeekerde lading wordt de opbouw belast met alle door de rijdynamiek veroorzaakte krachten volgens VDI 2700.

# **KÖGEL**

Kögel Trailer GmbH | Am Kögel-Werk 1 | 89349 Burtenbach | Germany  
Tel +49 8285 88 – 0 | fax +49 8285 88 -17905 | [info@koegel.com](mailto:info@koegel.com)  
[www.koegel.com](http://www.koegel.com)

Veiligheidsinstructie! Het gebruik van de aanhangwagens mag uitsluitend plaatsvinden als de wegenverkeerswetgeving, alle voorschriften van brancheverenigingen en alle voorschriften voor de ladingzekering nadrukkelijk in acht worden genomen. Voor vergissingen en drukfouten aanvaarden wij geen aansprakelijkheid. Technische wijzigingen voorbehouden. Gedrukt in Duitsland.  
Nadruk verboden 01/22. Bestelnr.: 100-1103-NL