

**KÖGEL**

NOVUM: LIGHT & STRONG

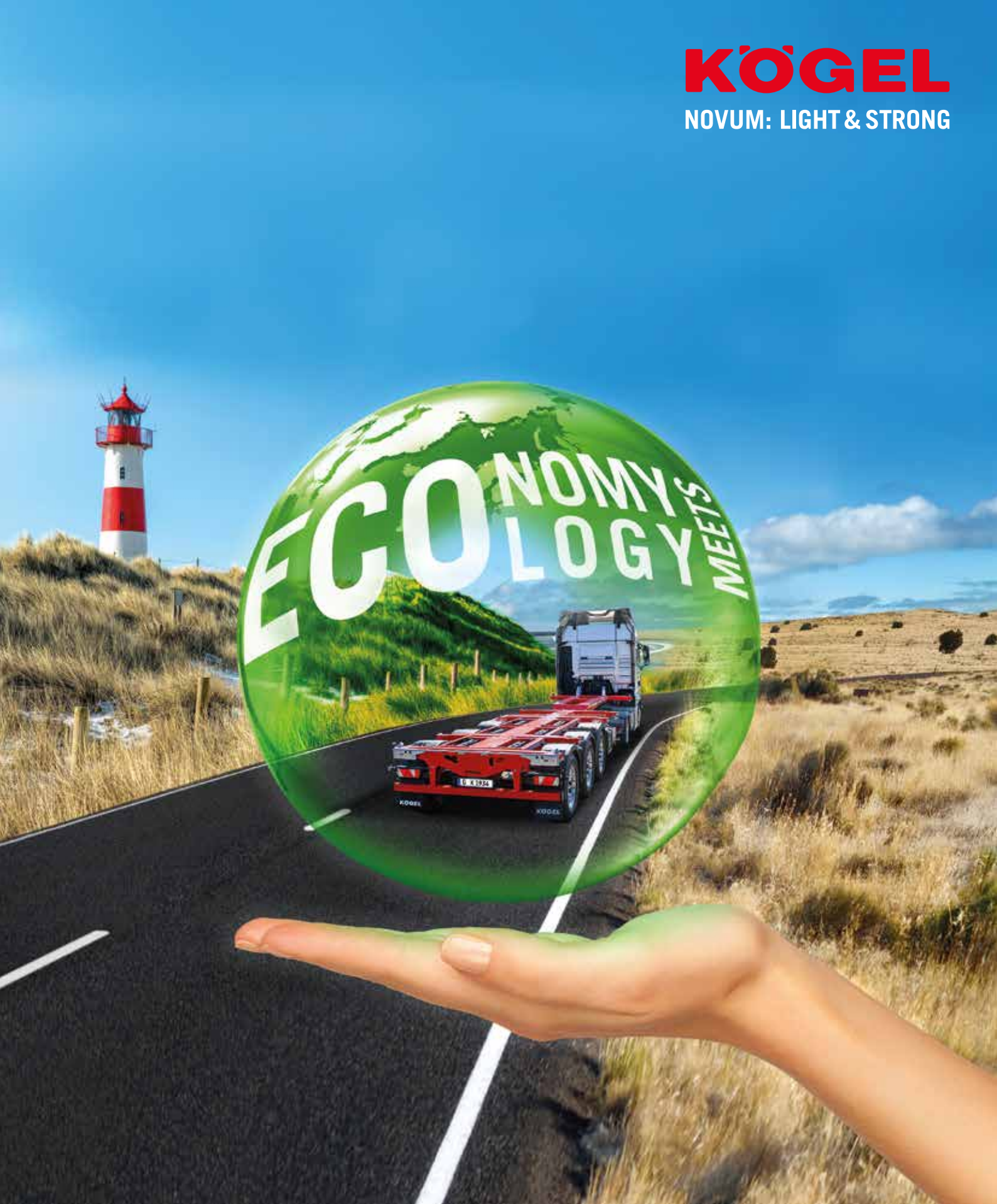

**KONTEJNEROVÉ PODVOZKY KÖGEL**

# PASSIONEERING PRO NAŠE ZÁKAZNÍKY

Co je ještě napínavější než doprava? Budoucnost v dopravě! Té se věnujeme se větší vášní a energií, z přesvědčení a s našimi zkušenostmi, že hospodárnost je třeba vždy znovu promýšlet, abychom ji nadále optimalizovali. Konkurenční tlak na vás, milí zákazníci, se neustále zvyšuje. Bylo by hezké, kdybychom z vašich ramen dokázali sejmut část tohoto břemene. To neznamená jen to, že každodenně přepravujete zboží našimi inovativními návěsy. Zdrojem všech inovací je úzká spolupráce s vámi v partnerském duchu. Jen tak můžeme rychle rozpoznat měnící se potřeby a požadavky a přicházet s vhodnými řešeními. V tom nám pomáhá inženýrské umění „Made in Germany“, kterému jsme věrni již více než 80 let. K tomu patří naše přihlášení se k nekompromisní kvalitě a náš angažovaný, kompetentní tým.

## Od praxe přes teorii k plánu a zpět do praxe. Passioneering nikdy neustává!

Všechny vaše výzvy se bezprostředně promítají do vývoje vozidla. Inovace podrobujeme intenzivním testům, které dalece překračují běžné požadavky. Extrémní manévry při jízdě, nejtěžší náklady, špatné cesty, déšť, sníh, led a pálicí slunce – to všechno musí naše návěsy vydržet bez závad. Teprve pak jsme spokojeni – alespoň na okamžik. Jedině tak si můžeme být jisti, že i vy, nároční zákazníci, budete s našimi vozy spokojeni. Konec jednoho vývoje je pro nás ale vždy počátkem něčeho nového. Koneckonců jde u všeho, co děláme, o budoucnost v dopravě. A tomu se věnujeme s veškerou svou vášní a energií!

**Více o tématu Passioneering a o našich jedinečných standardech kvality na [www.koegel.com](http://www.koegel.com)**

## PŘEHLED KÖGEL

ŘADY PORT ..... 3

PORT SIMPLEX 40 ..... 7

PORT 45 TRIPLEX ..... 10

## VAŠE PLUS:

KVALITA ..... 13

## KONTEJNEROVÉ

PODVOZKY ..... 5

PORT SIMPLEX 45 ..... 8

PORT 45 ..... 11

PORT 20 TANKPLEX ..... 6

PORT 45 DUPLEX ..... 9

MCS – MULTI CONTAINER  
STOP ..... 12

# PŘEHLED KONSTRUKČNÍCH ŘAD KÖGEL PORT

Strana 6



## Kögel Port 20 Tankplex

20stopý kontejner ISO  
20stopý, 23stopý a 25stopý cisternový kontejner  
C715, C745, C782

Strana 7



## Kögel Port 40 Simplex (zadní výsuv)

1x 20stopý ISO zároveň se zádí  
2x 20stopý ISO  
1x 30stopý ISO zároveň se zádí  
1x 40stopý High-Cube

volitelně: 1x 20stopý ISO středový  
volitelně: 1x 40stopý ISO

Strana 8



## Kögel Port 45 Simplex (zadní výsuv)

1x 20stopý ISO středový  
1x 20stopý ISO zároveň se zádí  
2x 20stopý ISO  
1x 30stopý ISO zároveň se zádí  
1x 40stopý High-Cube  
1x 45stopý High-Cube

volitelně: 1x 40/45stopý ISO

Strana 9



## Kögel Port 45 Duplex (čelní a zadní výsuv)

1x 20stopý ISO středový  
1x 20stopý ISO zároveň se zádí  
2x 20stopý ISO  
1x 30stopý ISO zároveň se zádí  
1x 40stopý High-Cube  
1x 45stopý High-Cube

volitelně: 1x 40/45stopý ISO

Strana 10



## Kögel Port 45 Triplex (čelní, středový a zadní výsuv)

1x 20stopý ISO zároveň se zádí  
2x 20stopý ISO  
1x 30stopý ISO zároveň se zádí  
1x 40stopý High-Cube  
1x 45stopý High-Cube

volitelně: 1x 20stopý ISO středový  
volitelně: 1x 40/45stopý ISO

Strana 11



## Kögel Port 45

1x 40stopý High-Cube  
1x 45stopý High-Cube EURO Corner  
1x vyměnitelná nástavba  
s dlouhým tunelem 13,72 m  
(tunel min. 3 675 mm)



# KÖGEL PORT

TROJITÝ ZNAMENÁ SNADNO POHYBLIVÝ.  
**BECAUSE WE CARE!**

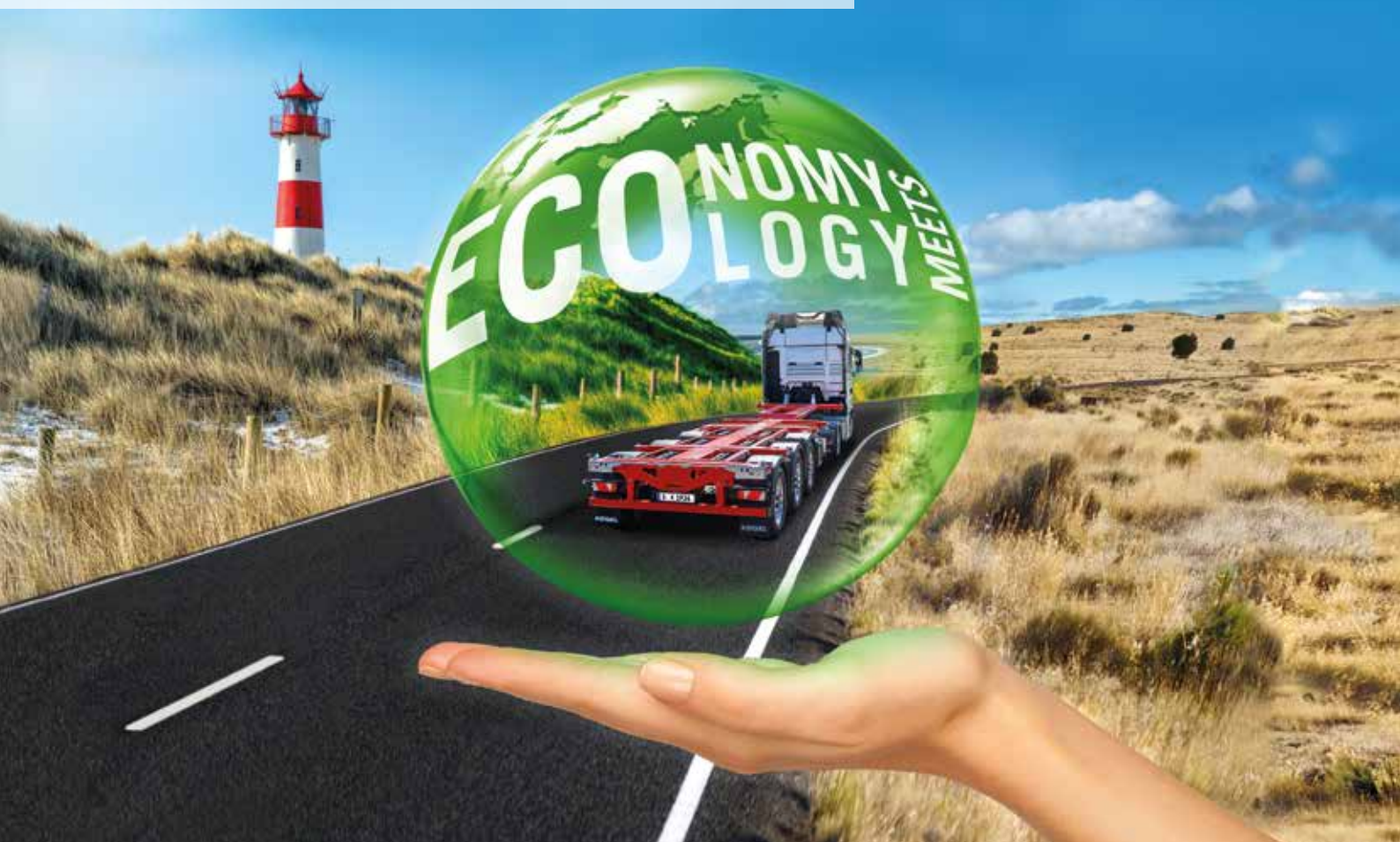

**Přesvědčí vás těmito charakteristikami:**

- ✓ mimořádně robustním provedením
- ✓ bohatou nabídkou variant
- ✓ vysokým užitečným zatížením

# KONTEJNEROVÉ PODVOZKY KÖGEL

Dálková přeprava zboží v kontejnerech se každým rokem stále zvyšuje. Kontejnery začínají svou převážně mezinárodní cestu na lodích a vlacích. Aby byla přeprava ekonomická, využije se maximálně přípustné užitčné zatížení kontejneru. Proto byla vyvinuta speciální vozidla pro přepravu kontejnerů, aby bylo i přes různé typy kontejnerů zajištěno dodržování přípustných hmotností a rozměrů v silničním provozu. Bez ohledu na to, zda jste se specializovali na určité typy kontejnerů nebo jste odkázáni na to, aby bylo možné přepravovat všechny možné standardizované kontejnery, má společnost Kögel pro vaše podnikatelské potřeby to správné vozidlo.

## **Seznamte se s kontejnerovým podvozkem nejvyšší třídy**

Díky odolné rámové konstrukci a kvalitnímu zpracování nabízí řada Kögel Port maximální stabilitu i bezpečnost. Kontejnerové sedlové návěsy snášejí vysoké zatížení a jsou v závislosti na provedení flexibilně použitelné při kombinované dopravě – ideální kontejnerové podvozky pro kontejnery nejrůznějších velikostí.

## **Kontejnerové podvozky upřednostňující flexibilitu**

Podvozky Kögel Port jsou vybaveny pro jakýkoli způsob přepravy. Objevte optimální řešení pro přepravu kontejnerů: se zadním výsuvem (Simplex), předním i zadním výsuvem (Duplex) nebo s předním, zadním a středovým výsuvem (Triplex)

# KÖGEL PORT 20 TANKPLEX



Ovládací panel



Uložení pro trubky na hadice



Zajištění



Odváděcí vana

Elektronika  
a osvětlení

Pracovní plošina

Schůdky  
s mřížovými rošty



Vlastní hmotnost od: 3 090 kg

20stopý ISO | 20, 23 a 25stopý cisternový kontejner | C715, C745, C782 výměnná nástavba

# KÖGEL PORT 40 SIMPLEX



## Pevný přední držák

Přípojky pro vzduch a elektřinu instalovány s ochranou.



## Ovládací konzola brzdy a systému vzduchového odpružení



Dobře dostupné ovládací prvky.

## Pneumatický zadní výsuv



Jednoduchá a bezpečná obsluha zadního výsuvu.

**Vlastní hmotnost od: 4 430 kg**

**20palcový ISO, 30palcový ISO, 40palcový ISO a High-Cube**



# KÖGEL PORT 45 SIMPLEX



## Nasazovací přední držák

Pozice pro 40' a 45' kontejnery.



## Ovládací konzola brzd a systému vzduchového odpružení



Dobře dostupné ovládací prvky.

## Pneumatický zadní výsuv



Vlastní hmotnost od: 5 050 kg

20stopý ISO, 30stopý ISO, 40stopý ISO a High-Cube, 45stopý ISO High-Cube



# KÖGEL PORT 45 DUPLEX



## Konzola propouštějící vzduch a světlo

Zapuštěná na chráněném místě do předního výsuvu, čímž se dosáhne výrazného zvětšení volného prostoru u připojovacích vedení pro tahač.



## Přední výsuv

Jednoduchá a pohodlná manipulace díky osvědčenému jednodílnému přednímu výsuvu uloženému na šesti ložiscích bez nákladné mechaniky vyžadující opravy.



## Ovládací konzola brzd a systému vzduchového odpružení



Dobře dostupné ovládací prvky.

## Pneumatický zadní výsuv



Vlastní hmotnost od: 4 940 kg

20stopý ISO, 30stopý ISO, 40stopý ISO a High-Cube, 45stopý ISO High-Cube

# KÖGEL PORT 45 TRIPLEX



## Konzola propouštějící vzduch a světlo

Zapuštěná na chráněném místě do předního výsuvu, čímž se dosáhne výrazného zvětšení volného prostoru u připojovacích vedení pro tahač.



## Přední výsuv

Jednoduchá a pohodlná manipulace díky nově vyvinutému, jednodílnému přednímu výsuvu uloženému na šesti ložiscích bez nákladné mechaniky vyžadující opravy.



## Děrové svary

Vysoce kvalitní a stabilní svářečské práce, které můžete vidět.



## Ovládací konzola středový výsuv



Pro delší životnost je středový výsuv (výsuvný do čtyř různých pozic) vybaven bezúdržbovým vedením na speciálních kluzných plochách z plastu a dvěma vysouvacími válci.

## Elipsovité děrování lehké konstrukce



Pro optimální rozložení napětí.



## Ruční klika na ručním zadním výsuvu



S možností nastavení do jedné z celkem sedmi pozic.

**Vlastní hmotnost od: 4 335 kg**

**20stopý ISO, 30stopý ISO, 40stopý ISO a High-Cube,  
45stopý ISO a High-Cube**

# KÖGEL PORT 45



## Nasazovací přední držák

Dvě upínací polohy na rámu pro 45' High-Cube EURO corner nebo 40' High-Cube



## Ovládací konzola brzdy a systému vzduchového odpružení



## Nasazovací přední držák



Vlastní hmotnost od: 4 030 kg

40stopý High-Cube, 45stopý High Cube EURO Corner, výměnná nástavba o délce 13,72 m



# MCS - MULTI CONTAINER STOP

System MCS - Multi Container Stop znamená revoluci v systému uchycení kontejnerů na vozidla, a tím i v silniční přepravě kontejnerů, za kterou stojí společnost Kögel.

Různé testy, potvrzené úředně certifikovanými znalci, potvrdily to, co se už na rýsovacím prkně jevílo jako geniální myšlenka: zajištění v přední části odpadá, zajištění nákladu je provedeno tvarovým spojením, tedy nejlepší formou zajištění nákladu podle DIN EN 12642.

System Kögel MCS má intuitivní obsluhu, použití je ihned jasné. Tak snadno a rychle jste kontejnery na vozidle ještě nikdy nezajistili.

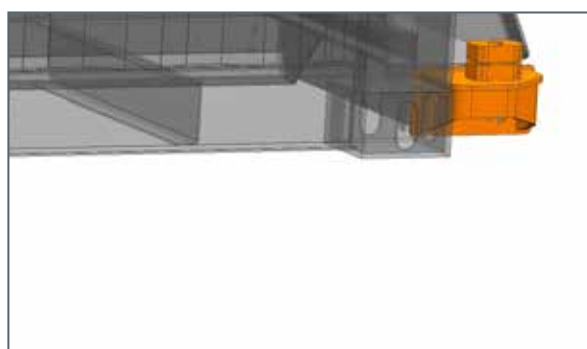
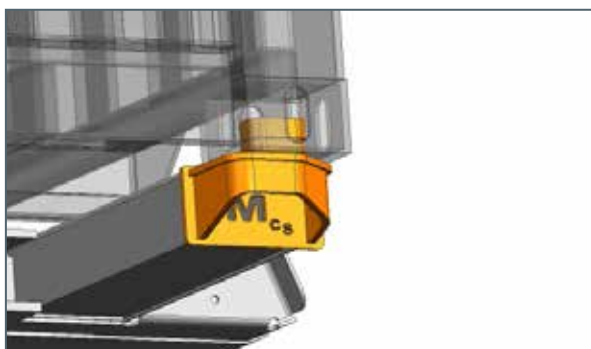

# PŘÍSLIB KVALITY KÖGEL



## Bezpečnost

Promyšlené komponenty zajišťují vysokou aktivní i pasivní bezpečnost: speciálně vyvinuté prvky opláštění na rámu pro zdokonalenou aerodynamiku, ochrana proti podjetí podle nové směrnice ES, sériové zajištění nákladu podle EN 12642 XL, RSS pro větší jízdní stabilitu a bezpečnostně optimalizovaný zdvihací/spouštěcí ventil (zvedací střecha se spouštěcí sestavou). Navíc mají vozidla Kögel vynikající vlastnosti vlečené nápravy.



## Elektronika a osvětlení

EBS je součástí sériové výbavy. Osvětlení se dodává v kompletním LED provedení, pro dlouhou životnost a nízkou spotřebu energie.



## Ochrana proti podjetí

Všechny návěsy Kögel jsou vybaveny zesílenou ochranou proti podjetí, který výrazně zvyšuje pasivní bezpečnost v silniční dopravě a je v souladu se směrnicí EU UN/ECE-R 58.

## Držák světel

Držák světel sestává z nárazuvzdorného plastu a zajišťuje 100% ochranu proti korozi. Lze namontovat samostatně resp. vyměnit.



## Ochrana proti korozi

Metoda katoforézního lakování Nano Ceramic plus, nejmodernější a nejkvalitnější forma průmyslového ošetření povrchů, nabízí stejně vynikající vlastnosti jako dosavadní zinkové fosfátování, je však šetrnější k životnímu prostředí a vykazuje lepší energetickou bilanci. Čistou povrchovou vrstvou s dlouhou životností lze kdykoliv dodatečně nalakovat.



## Servis

Prostřednictvím internetových stránek [www.koegel.com](http://www.koegel.com) je možné kdykoliv a odkudkoliv zajistit rozsáhlé servisní služby. Opravu a záruční plnění lze snadno vyřídit online. Naše linka zákaznické podpory Kögel je dostupná nepřetržitě a v mnoha evropských jazycích.



## Rozsáhlé testy

Všechny komponenty vozidla jsou kontrolovány podle nejvyšších standardů a statickými a dynamickými zkušebními postupy.



## Rámová konstrukce

Robustní a zároveň lehký rám provedený ze dvou podélných nosníků s přidavnými příčnými výztuhami a kontejnerovými uzávěry zajišťuje optimalizovaný poměr užitečného zatížení a vozidlo s dlouhou životností.



## Ochrana životního prostředí a udržitelnost

Vozidla Kögel aktivně přispívají ke snížování spotřeby paliva a zatížení životního prostředí: Aerodynamika je optimalizovaná, emise hluku jsou konstrukčně minimalizovány, ve výrobě je respektován přísný důraz na ochranu životního prostředí a opětovnou recyklovatelnost použitých materiálů.



## Zajištění nákladu a pevnost nástavby

Kögel splňuje požadavky na pevnost pro zesílené nástavby podle EN 12642 XL. U vozidel s tímto certifikátem funguje zajištění nákladu vcelku jednoduše: V případě tvarového a směrem dozadu zajištěného nákladu přebírá nástavba všechny síly vyplývající z jízdní dynamiky podle VDI 2700.

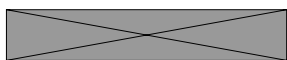

Kögel Trailer GmbH | Am Kögel-Werk 1 | 89349 Burtenbach | Germany  
telefon +49 8285 88 - 0 | fax +49 8285 88 -17905 | info@koegel.com  
**www.koegel.com**

Bezpečnostní upozornění! Přívěs se smí používat pouze za důrazného dodržování všech předpisů silničního provozu, profesních sdružení a technických předpisů pro zajištění nákladu. Za omyly a chyby tisku nepřebíráme žádnou odpovědnost. Technické změny vyhrazeny. Vytlačeno v Německu. Patisk zakázán 01/22. Obj. č.: 100-1103-CZ