

**KÖGEL**  
BECAUSE WE CARE

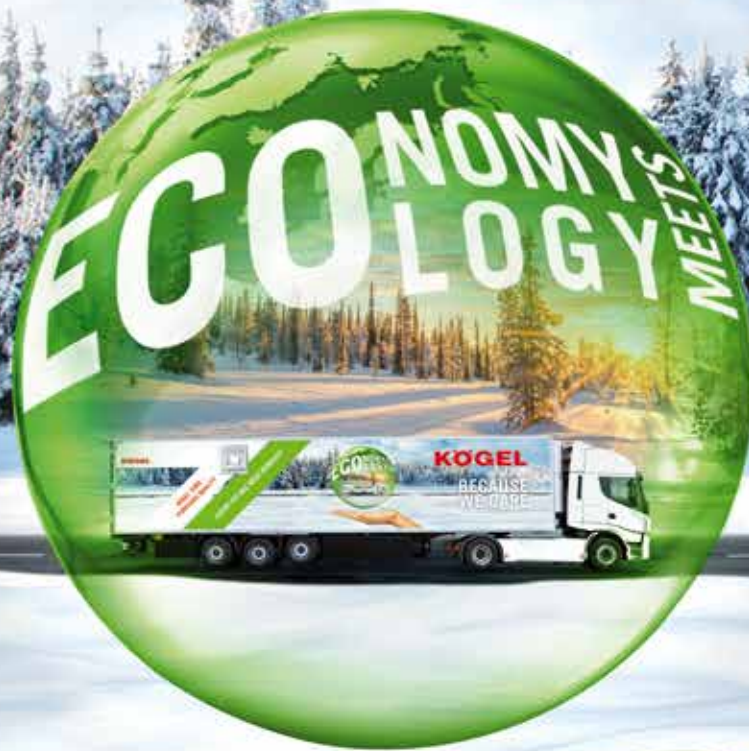

**KÖGEL COOL – PURFERRO QUALITY**

# PASSIONEERING PER I NOSTRI CLIENTI

Cosa c'è di più emozionante dei trasporti? Il futuro nel settore trasporti! Dedichiamo a voi, con tutta la nostra passione derivante dalla convinzione e dall'esperienza, il fatto di ripensare e migliorare continuamente e costantemente la redditività. La pressione della concorrenza sui nostri clienti è in aumento. Sarebbe bello potervene togliere una parte, accanto ad ogni carico che muovete quotidianamente e in modo affidabile con i semirimorchi di Kögel. Soprattutto la stretta ed efficace collaborazione con i nostri clienti è la fonte di tutte le innovazioni. Solo così possiamo riconoscere velocemente le mutevoli necessità e richieste e realizzare soluzioni adeguate. In questo ci aiuta l'arte ingegneristica alla quale siamo fedeli da più di 80 anni. Il nostro impegno per una qualità senza compromessi. E naturalmente il nostro team competente e impegnato.

## **Dalla pratica alla teoria, al progetto, alla pratica. Passioneeering non si esaurisce mai.**

Tutte le sfide dei nostri clienti confluiscono direttamente nello sviluppo. Le innovazioni sono sottoposte a prove intensive che vanno ben oltre le normali richieste. Manovre di guida estreme, carichi pesantissimi, strade dissestate, pioggia, neve, ghiaccio e sole cocente: i nostri veicoli devono sopportare tutto questo senza intoppi. Solo allora siamo soddisfatti, almeno per il momento. Perché solo in quel momento possiamo essere sicuri che anche i nostri clienti più esigenti lo saranno. Ma ogni fine di uno sviluppo è per noi anche l'inizio di qualcosa di nuovo. In fin dei conti tutto ciò che facciamo riguarda il futuro nel settore trasporti.

**Ulteriori informazioni sul tema Passioneeering e sui nostri straordinari standard qualitativi sul sito [www.koegel.com](http://www.koegel.com)**

## TRASPORTO

**KÖGEL COOL .....4    PERSONALIZZAZIONI .....6    SICURO DI MERCI .....7**





PARETE LATERALE IN  
PANNELLI SANDWICH .....8    DATI TECNICI.....9    PROMESSA DI QUALITÀ ..... 10



# KÖGEL COOL – PURFERRO QUALITY

**IL NUOVO È LEGGEREZZA CONSAPEVOLE  
BECAUSE WE CARE!**



Le abitudini di vita sempre più esigenti e la voglia di alimenti freschi tutti i giorni hanno portato negli ultimi anni ad una forte crescita del mercato dei cibi freschi e surgelati. Per venire incontro a queste esigenze, la logistica di trasporto deve raggiungere particolari obiettivi: soddisfare la richiesta di veicoli frigoriferi flessibili, robusti, ermetici e allo stesso tempo leggeri, adattati alle speciali esigenze di mercato.

## **Convince grazie a:**

- ✓ **Eccellenti caratteristiche isolanti**
- ✓ **Durata elevata**
- ✓ **Peso proprio ridotto**

## **La nostra soluzione per il vostro settore:**

**Cibi freschi e surgelati | Ferry / RoRo | Medicinali | Trasporti di sicurezza | Piante**

### Parete laterale



Massimo isolamento con il Kögel PurFerro quality grazie ai componenti del nostro centro di competenza

### Tetto



Elemento sandwich dello spessore di 85 millimetri con nucleo isolante



Illuminazione interna: tre barre a LED con interruttori sugli elementi di comando



### Listelli antiurto sul pavimento e laterali



Elevato coefficiente di attrito per la sicurezza e sicurezza ottimale del carico



Caratteristiche igieniche e di pulizia ottimali

### Porte posteriori



Guarnizione a labbro quadrupla ottimizzata per un'elevata tenuta ed un minore consumo di energia



Porta posteriore in acciaio inox con barre girevoli e cerniere intercambiabili

# PERSONALIZZAZIONI

Con le sue numerose opzioni, il Kögel Cool – PurFerro quality è il risultato di un'esperienza decennale e di una sviluppatissima arte ingegneristica, ed offre tutto quello che il mercato richiede per quanto riguarda la logistica delle merci a temperatura controllata.

## EQUIPAGGIAMENTI SPECIFICI DEL PAESE

..... Carico sulla  
motrice di 15 t

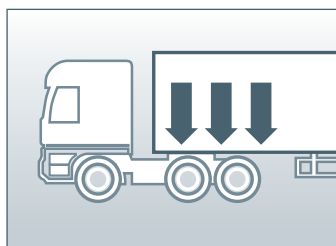

..... Asse autosterzante



..... Sollevatore  
1° + 3° asse

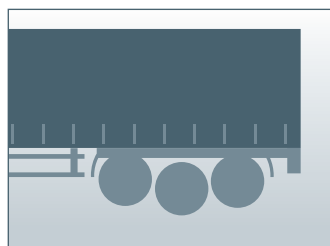

## VERSIONI DI RESPINGENTI







## TRASPORTO SICURO DELLE MERCI GRAZIE A

### Canale dell'aria (Climatex)



- Il canale dell'aria, più lungo e più largo, garantisce una conduzione e una distribuzione uniformi ed ulteriormente ottimizzate dell'aria fredda all'interno del veicolo.

### Carico a piani



- Aumento del volume di trasporto di 33 Europallet grazie al secondo piano di carico.
- Guide piano totalmente integrate per una facile pulizia.
- Facile regolazione in altezza delle traverse di carico per pallet di qualsiasi altezza.

### Guide di ancoraggio



- La barra di ancoraggio totalmente integrata garantisce una sicurezza ottimale del carico in tutta la sua lunghezza.

### Parete paracolpi



- Protezione ottimale della parete frontale e dell'evaporatore.
- Versione facilmente smontabile grazie alle stecche inseribili di alluminio a V.

# PARETE LATERALE IN PANNELLI SANDWICH



- Parete laterale in elemento sandwich con nucleo isolante (privo al 100% di CFC)
- Strato esterno di copertura in lamiera d'acciaio dello spessore di 0,6 millimetri con strato di finitura, e lamiera d'acciaio interna di 0,6 millimetri con film di rivestimento in PVC rigido
- La superficie liscia adatta agli alimenti garantisce una facile pulizia
- Spessore totale della parete:
  - ca. 60 mm nel tipo SVT per surgelati o**
  - ca. 45 mm nel tipo SVA multiuso**



# DATI TECNICI

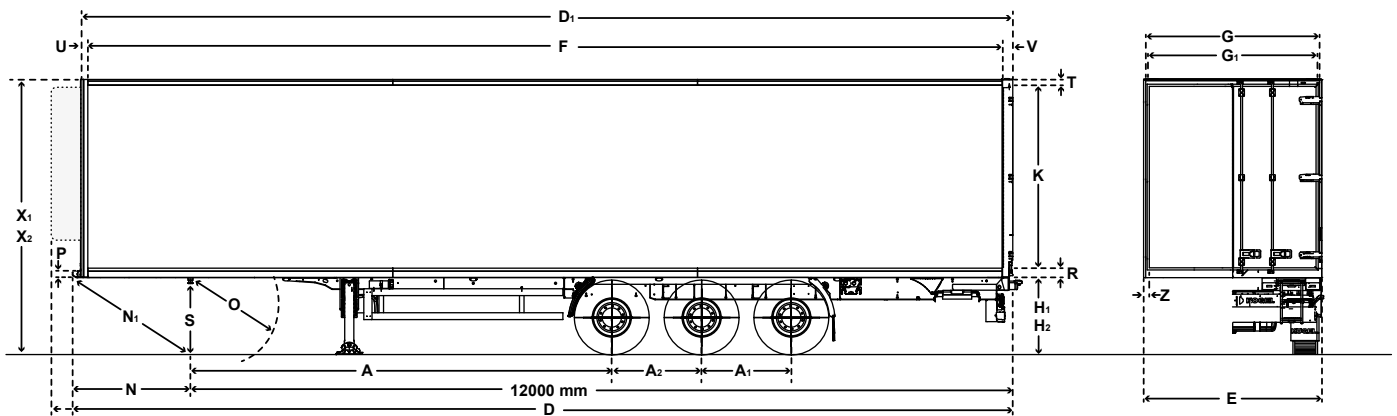

Carico sulla motrice tecnicamente possibile:	15.000 kg
Carico sul gruppo tecnicamente possibile:	27.000 kg (ciascun asse 9.000 kg)
Peso totale tecnicamente possibile:	42.000 kg
Capacità di carico a norma EN 283, carico assiale verificato	7.200 kg

(A)	Interasse:	6.150 mm
(A1)	Distanza tra gli assi:	1.310 mm
(A2)	Distanza tra gli assi:	1.310 mm
(D)	Lunghezza complessiva:	13.730 mm
(D1)	Lunghezza carrozzeria:	13.600 mm
(E)	Larghezza complessiva:	2.600 mm
(F)	Lunghezza libera del piano di carico:	13.325 mm
(K)	Altezza libera sotto il tetto:	2.650 mm
(N)	Sbalzo anteriore (a norma ISO 1726):	1.730 mm
(N1)	Raggio di sporgenza anteriore (a norma ISO 1726):	2.040 mm
(O)	Raggio di rotazione verso la parte posteriore (a norma ISO 1726):	2.300 mm

	<b>SVT</b> Pareti laterali da 60 mm	<b>SVA</b> Pareti laterali da 40 mm	
(G)	Larghezza libera superficie di carico:	2.470 mm	2.500 mm
(G1)	Larghezza libera superficie di carico tra i paraurti: ca.	2.460 mm	2.490 mm
	Peso proprio della dotazione di base:	7.450 kg	7.150 kg

Tutte le dimensioni riportate sono indicative

# PROMESSA DI QUALITÀ KÖGEL



## Sicurezza

I componenti intelligenti garantiscono un'elevata sicurezza attiva e passiva: elementi di rivestimento del telaio, messi appositamente a punto per una migliore aerodinamica, protezione antincastro conforme alla nuova Direttiva CE, immobilizzazione del carico di serie come da EN 12642 XL, sistema RSS per una maggiore stabilità di guida e valvola di controllo della salita/discesa dalla sicurezza ottimizzata (tetto sollevabile approvato dall'Associazione di categoria). I veicoli Kögel possiedono inoltre un'incidenza eccellente.



## Elettronica e illuminazione

EBS di serie. L'impianto di illuminazione è costituito completamente da LED, per una maggiore durata e un ridotto consumo di corrente.



## Protezione antincastro

Tutti i semirimorchi Kögel sono dotati di una protezione antincastro rinforzata conforme alla Direttiva UE UN/ECE-R 58, che aumenta notevolmente la sicurezza passiva nel traffico stradale.

## Portaluci

Il portaluci in plastica resistente agli urti assicura una protezione totale contro la corrosione. È possibile montarlo e sostituirlo singolarmente.



## Protezione dalla corrosione

Nanoceramica più verniciatura cataforetica (KTL): questa è la massima espressione, dal punto di vista tecnologico e qualitativo, del trattamento superficiale industriale, che offre le stesse eccellenti caratteristiche della zincofosfatizzazione sinora adottata e in più è maggiormente ecocompatibile e presenta un miglior bilancio energetico. Questo tipo di rivestimento superficiale, duraturo e accurato, può essere riverniciato in ogni momento.



## Assistenza

Tramite il sito [www.koegel.com](http://www.koegel.com) è possibile richiedere prestazioni di assistenza complete dovunque e in ogni momento. Le attività di riparazione e le prestazioni in garanzia possono così essere gestite facilmente online. La nostra Hotline Kögel Assistance è disponibile 24 ore su 24 in numerose lingue europee.



## Test minuziosi

Tutti i componenti del veicolo vengono verificati secondo i massimi requisiti e testati con procedure di prova statiche e dinamiche.



## Struttura del telaio e del pavimento

Un telaio progettato in modo intelligente significa un minor peso. Il tutto si completa con uno stabile pavimento sandwich, il cui nucleo è composto da schiuma isolante e traverse in legno per la massima stabilità e durata.



## Ambiente e sostenibilità

I veicoli Kögel contribuiscono attivamente alla riduzione del consumo di carburante e dell'impatto ambientale: l'aerodinamica è stata ottimizzata, le emissioni acustiche vengono diminuite dal punto di vista costruttivo, in Produzione vengono rispettate rigide disposizioni in materia di tutela ambientale e di riciclabilità dei materiali utilizzati.



## Immobilizzazione del carico e resistenza della carrozzeria

Kögel soddisfa i requisiti di robustezza per carrozzerie rinforzate in conformità alla EN 12642 XL. Nei veicoli provvisti di questa certificazione, l'immobilizzazione del carico funziona in maniera davvero semplice: In caso di caricamento ad accoppiamento geometrico e immobilizzazione posteriore del carico, la carrozzeria si fa carico di tutte le forze generate dalla dinamica di marcia ai sensi della VDI 2700.









# **KÖGEL**

**BECAUSE WE CARE**

**Kögel Italia S.r.l.** | Via Della Meccanica 32 | 37139 Verona | Italy  
tel. : +39 0454500-497 | [erika.crespi@koegel.com](mailto:erika.crespi@koegel.com) | [gabriele.martinelli@koegel.com](mailto:gabriele.martinelli@koegel.com) | [www.koegel.it](http://www.koegel.it)

Back Office Erika Crespi : +39 344 0908-034  
Back Office Gabriele Martinelli : +39 366 6099-277